



CTT 210

FOLIEWIKKELMACHINE

**CYKLOP**<sup>®</sup>  
GLOBAL PACKAGING SOLUTIONS

STRAPPING  
WRAPPING  
CODING  
TAPING

De CTT 210 is een foliewikkelmachine die eenvoudig en snel te bedienen is: de operator plaatst de pallet op de draaitafel, stelt het wikkelprogramma in en snijdt de folie af wanneer de pallet gewikkeld is. De CTT 210 staat garant voor een goede ladingzekering en minimale materiaalkosten. Met deze foliewikkelmachine is het mogelijk om zelf de spanning van de folie te bepalen. Tot slot is de CTT 210 uitermate geschikt om onregelmatige palletladingen te wikkelen.

### Belangrijkste eigenschappen:

- Eenvoudig en snel te bedienen.
- Uitermate geschikt voor wikkelen van onregelmatige palletladingen.
- Minimale materiaalkosten vanwege laag folieverbruik.

### Opties:

- Grotere draaitafel
- Verlengde mast
- Oprijplaat (voor pompwagen, heftruck)
- Roping (lading aan de pallet te zekeren)
- Weegschaal
- Afsnij unit
- Andere opties op aanvraag

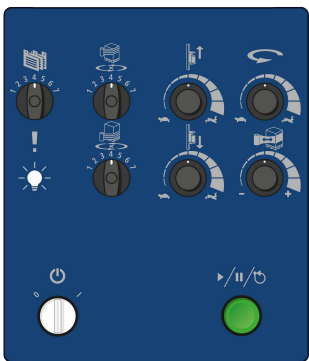

Bedieningspaneel

(mm)	A	B	C	D	E
Standaard	73	2305	2800	2475	1660

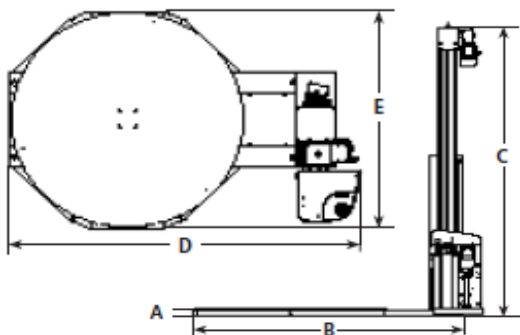

Technische gegevens:		
Machine	Draaitafel	Ø1650 mm
	Wikkelsnelheid	12 rpm
	Start/stop	Frequentie regelaar
	Foliewagen snelheid	Variabel
	Voorrek systeem	<b>ECOSTRETCH®</b>
	Voorrek percentage	80, 145 of 230%
	Foliewikkel programma's	5 standaard en 1 optie
	Controller	PLC
Power	Levering Bescherming Lading	Single phase 240V 50 Hz IP54 10 A
Pallet	Max. afmeting (lengte x breedte) Max. hoogte goederen incl. pallet Gewicht	1200 x 1000 mm 2200 mm 2000 Kg
Folie	Kerndiameter Outer diameter, max Max. folie breedte Film dikte	76 mm 250 mm 500 mm 9-35 micron